





HONDA CBF1000 Bj. '06

Schutzbügel Montagehinweise

Alle vom Motorrad gelösten Schrauben sind gemäß Herstellerangaben wieder zu montieren, oder mit von SW-MOTECH gelieferten Schrauben zu ersetzen. Falls nicht anderweitig definiert, diese Schrauben nach Tabelle anziehen.

M6	9,6 Nm
M8	23 Nm
M10	46 Nm

Gegebenenfalls Schrauben mit flüssiger Schraubensicherung einkleben.

Prüfen Sie nach 50 km alle Verbindungen auf festen Sitz.

Crash Bar Mounting Instructions

SW-MOTECH products should be installed by a qualified, experienced motorcycle technician. If you are unsure of your ability to properly install a product, please have the product installed by your local motorcycle dealer. SW-MOTECH takes no responsibility for damages caused by improper installation.

All screws, bolts and nuts, including all replacement hardware provided by SW-MOTECH, should be tightened to the torque specified in the OEM maintenance manual for your motorcycle. If no torque specifications are provided in the OEM maintenance manual, the following torques may be used:

M6	9,6 Nm
M8	23 Nm
M10	46 Nm

All screws, bolts and nuts should be checked after driving the first 50 km to ensure that all are tightened to the proper torque.

Medium strength liquid thread-locker (i.e., "Locktite") should be used to secure all screws, bolts and nuts.

SW-MOTECH GmbH & Co. KG
Bahnhofstrasse 44d
35282 Rauschenberg
-Germany-

Tel.: ++ 49 (0) 6425 816 800
Fax: ++ 49 (0) 6425 816 810

www.sw-motech.com

1 Schutzbügel
Crash Bar



SBL.01.540.901/902 00

Anzahl/ Pcs. 2 (L/R)

2 Klemmschelle
Clamp

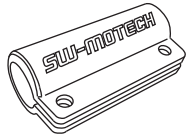

schwarz/black

SBL.00.051.002 01

Anzahl/ Pcs. 1

3 Innensechskantschraube
Hexagon Socket Screw



M6 x 20 DIN 912

Anzahl/ Pcs. 2

4 Mutter, selbstsichernd
Lock Nut



M6 DIN 985

Anzahl/ Pcs. 2

5 Sechskantschraube
Hexagon Screw



M12 x 280 DIN 931

Anzahl/ Pcs. 1

6 Unterlegscheibe
Washer



A: 13 DIN 125

Anzahl/ Pcs. 1

7 Distanzbuchse
Spacer

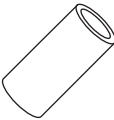

Da:20 Di:12,5 h:45

Anzahl/ Pcs. 1

8 Mutter mit Bund,
selbstsichernd
Lock Nut



M12 DIN 6927/b

Anzahl/ Pcs. 1

9 Rohrendkappe
Cap



schwarz/black

KES.00.26.1,25-2,75

Anzahl/ Pcs. 2

! Original Schraube verwenden.
 Use original Screw.

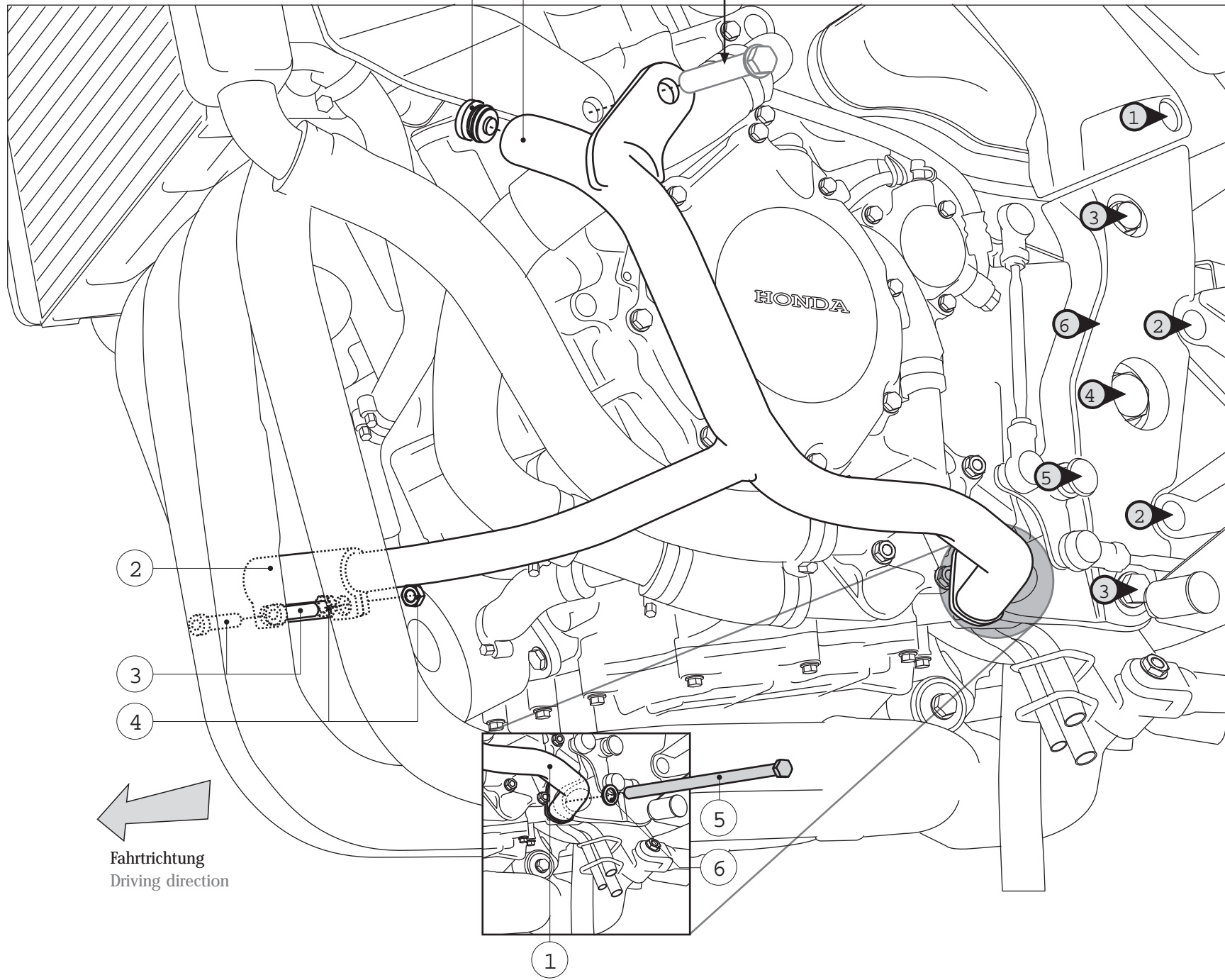

Linke Seite/left side

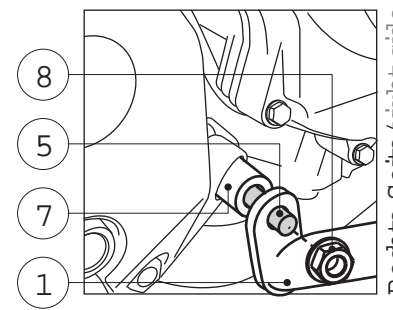

Rechte Seite/right side

Fahrtrichtung
 Driving direction

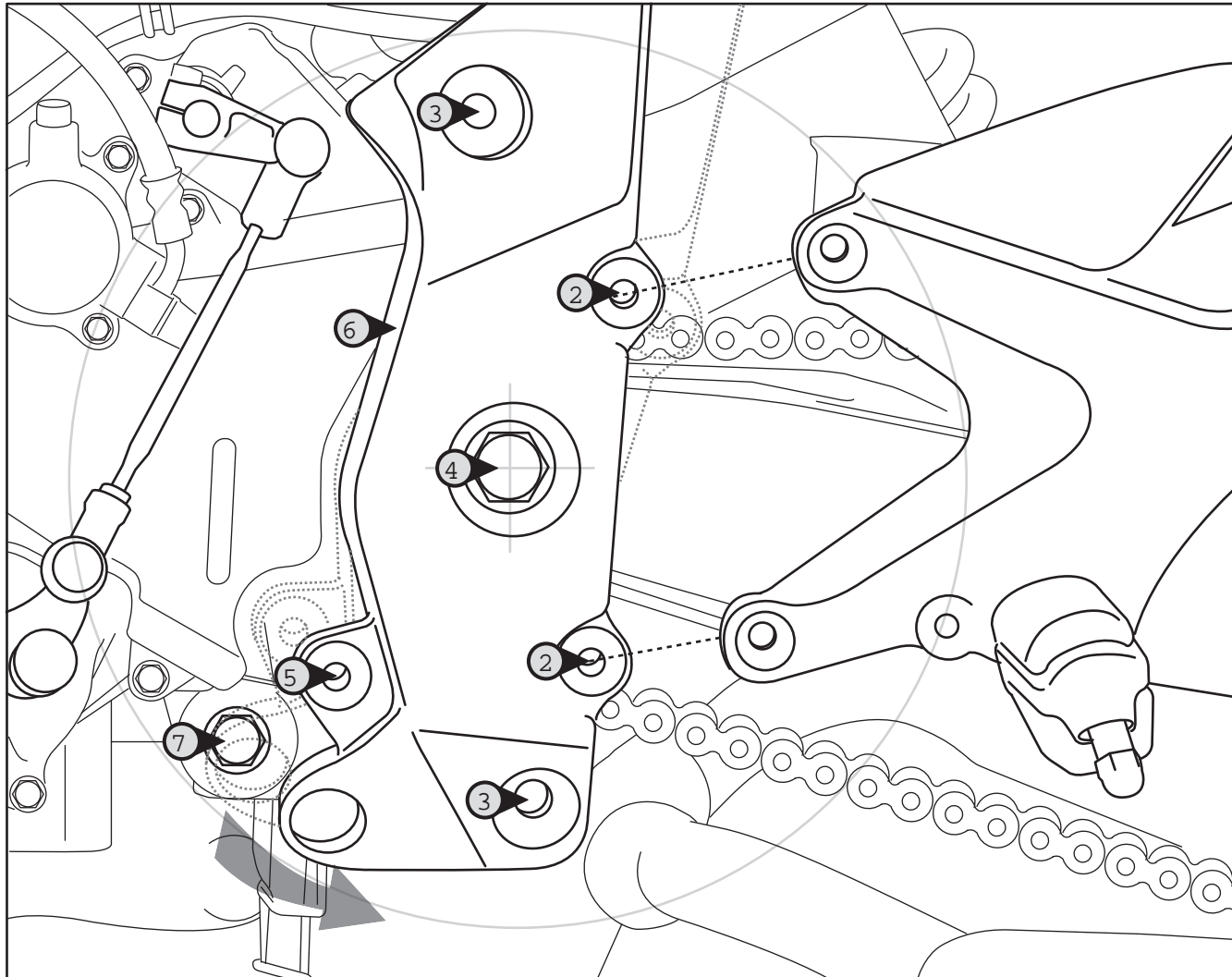

Vorbereitungen für die Montage des Schutzbügels

- 1.- Entfernen Sie zunächst die obere Kunststoffverkleidung. Lösen Sie dazu Schraube ① .
- 2.- Demontieren Sie anschließend die Fußrastenhalterung. Lösen Sie dazu die Schrauben ② . Demontieren Sie anschließend den Auspuff.
- 3.- Danach die Schrauben ③ und ⑤ lösen.
Achtung: Schraube ④ nicht entfernen, sondern NUR 2 cm rausdrücken. Die Schraube muss auf der rechten Motorradseite noch in Gewinde geführt sein, da sonst die Heckschwinge keinen Halt mehr hat (siehe Detailbild ►).
- 4.- Anschließend das Verkleidungsblech ⑥ gegen den Uhrzeigersinn um Schraube ④ drehen, damit die original Schraube ⑦ am unteren Anbaupunkt entfernt werden kann (siehe Hauptbild ◀).
- 5.- Danach den Schutzbügel wie gezeigt montieren.

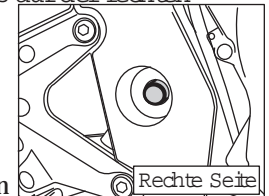

Falls Sie sich in der Durchführung unsicher sind, sollten Sie diese Arbeit Ihrem HONDA-Händler überlassen.

Preparation to attach the crash bar:

- 1.- Detach screw ① and remove the upper plastic cover.
- 2.- Then detach screw ② and remove the foot rest bracket and the exhaust.
- 3.- Remove screw ③ and screw ⑤ .
Attention: Loosen screw ④ and pull out ONLY 2 cm ! DO NOT REMOVE FULLY !!! The swingarm will fall. (shown in the detail picture ►).
- 4.- Now pivot the coverplate around screw ⑥ counterclockwise to allow access to the lower mounting point (shown in the main picture ◀)
- 5.- Remove the original screw ⑦ and attach the crash bar as shown.

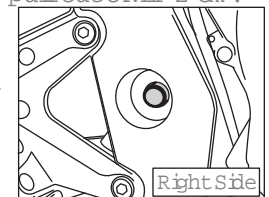

If you do not feel technical qualified to do this work on your own, please ask your HONDA dealer