



## QUICK-LOCK Seitenkofferträger HONDA Africa Twin RD 07

### Montagehinweise

Fahren Sie nicht ohne Koffer mit montierten Seitenplatten. Wenn sie ohne Gepäck fahren, Seitenplatten demontieren.

Alle vom Motorrad gelösten Schrauben sind gemäß Herstellerangaben wieder zu montieren, oder mit von SW-MOTECH gelieferten Schrauben zu ersetzen. Falls nicht anderweitig definiert, diese Schrauben nach Tabelle anziehen.

M6	9,6 Nm
M8	23 Nm
M10	46 Nm

Gegebenenfalls Schrauben mit flüssiger Schraubensicherung einkleben.

Prüfen Sie nach 50 km alle Verbindungen auf festen Sitz.

Maximale Zuladung der Koffer:  
Gemäß Herstellerangaben

SW-MOTECH GmbH & Co. KG  
Bahnhofstrasse 44d  
35282 Rauschenberg  
-Germany-

Tel.: ++ 49 (0) 6425 816 800  
Fax: ++ 49 (0) 6425 816 810

[www.sw-motech.com](http://www.sw-motech.com)

### Mounting Instructions

German safety regulations require that no metal edge with a radius of less than 2.5mm be exposed while driving a motorcycle. Because Quick-Lock sidecase racks have edges with a radius of less than 2.5mm, Quick-Lock sidecase racks should not be used when luggage is not attached to them.

SW-MOTECH products should be installed by a qualified, experienced motorcycle technician. If you are unsure of your ability to properly install a product, please have the product installed by your local motorcycle dealer. SW Motech takes no responsibility for damages caused by improper installation.

All screws, bolts and nuts, including all replacement hardware provided by SW-MOTECH, should be tightened to the torque specified in the OEM maintenance manual for your motorcycle. If no torque specifications are provided in the OEM maintenance manual, the following torques may be used:

M6	9,6 Nm
M8	23 Nm
M10	46 Nm

All screws, bolts and nuts should be checked after driving the first 50 km to ensure that all are tightened to the proper torque.

Medium strength liquid thread-locker (i.e., "Loctite") should be used to secure all screws, bolts and nuts.

1

Kofferträger  
Side Bracket

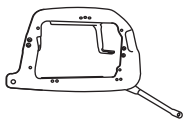

KFT.01.079.901/902

Anzahl/ Pcs. 2 (L/R)

2

Querverbinder  
Cross Girder



KFT.01.079.903

Anzahl/ Pcs. 1

6

Befestigungsblech  
mit Blinkerlaschen  
Fixing Lug  
with Blinker Clip



KFT.01.079.001

Anzahl/ Pcs. 1

9

Innensechskantschraube  
Hexagon Socket Screw

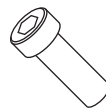

M8 x 35 DIN 912

Anzahl/ Pcs. 2

3

Senkkopfschraube  
Countersunk Screw



M6 x 16 DIN 7991

Anzahl/ Pcs. 2

7

Befestigungsblech  
Gepäckbrücke  
Fixing Lug  
Luggage Carrier

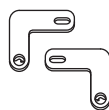

KFT.01.079.002

Anzahl/ Pcs. 2 (L/R)

10

Innensechskantschraube  
Hexagon Socket Screw

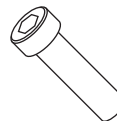

M8 x 40 DIN 912

Anzahl/ Pcs. 4

4

Mutter, selbstsichernd  
Lock Nut



M6 DIN 985

Anzahl/ Pcs. 2

8

Befestigungsblech  
Fußraste linke Seite  
Fixing Lug  
Foot Rest left Side



KFT.01.079.003/1

Anzahl/ Pcs. 1

11

Linsenkopfschraube  
Lenshead Screw

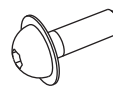

M8 x 25 ISO 7380

Anzahl/ Pcs. 4

13

Schnellverschluss  
Quick Fastener

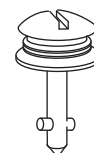

CAM.2312S21-12AHNV

Anzahl/ Pcs. 8

5

Unterlegscheibe  
Washer



A 6,4 DIN 125

Anzahl/ Pcs. 2

8a

Befestigungsblech  
Fußraste rechte Seite  
Fixing Lug  
Foot Rest right Side



KFT.01.079.003/2

Anzahl/ Pcs. 1

12

Distanzbuchse  
Spacer



Da:25 Di:8,4 h:5

Anzahl/ Pcs. 2

14

Sicherungsring  
Retaining ring



CAM.2312S10/1BP

Anzahl/ Pcs. 8

## Montageanleitung (Anbauanleitung vor Montage sorgfältig lesen)

1. Lösen der Gepäckbrücke, Blinker und der Halter für die Beifahrerfußrasten.
2. Befestigungsbleche Fußraste (8) + (8a) zusammen mit den Beifahrerfußrastenhaltern verschrauben Schraube M8x25 (11)
3. Gepäckbrücke im Bereich der Beifahrerhaltegriffe zusammen mit den Befestigungsblechen (7) und Innensechskantschrauben (10) verschrauben; dabei zeigen die Bohrungen der Befestigungselemente nach vorne.  
Reihenfolge der Teile: Anbaublech, Original-Gepäckbrücke mit original Formscheiben
4. Die zwei vorderen der vier Schrauben der Gepäckbrücke zusammen mit den Distanzbuchsen (12), Schraube (10) und original Formscheiben verschrauben --- --- Schrauben nur leicht anziehen.
5. Das Befestigungsblech (6) über die hinteren Bohrungen der Gepäckbrücke mit den Schrauben (10) befestigen --- Schrauben nur leicht anziehen.
6. Beide Seitenträger mittels Schnellverschlüssen (13) zunächst an den zwei montierten Befestigungspunkten fixieren. Verschrauben des Querverbinders (2) an der linken Trägerplatte mittels Senkschrauben (3), Muttern (4) und U-Scheiben (5).
7. Befestigen des Querverbinders (2) an der rechten Trägerplatte durch Eindrehen eines Schnellverschlusses (13) bis zur Endposition.
8. Symmetrisches Ausrichten der Seitenträger (1) und Befestigungselemente - alle Schrauben fest anziehen.
9. Lösen der Seitenträger.
10. Montieren der Blinker an den Laschen des Befestigungsbleches hinten (6) mit den Original-Muttern. Anschließen der Steckverbinder und Funktionskontrolle

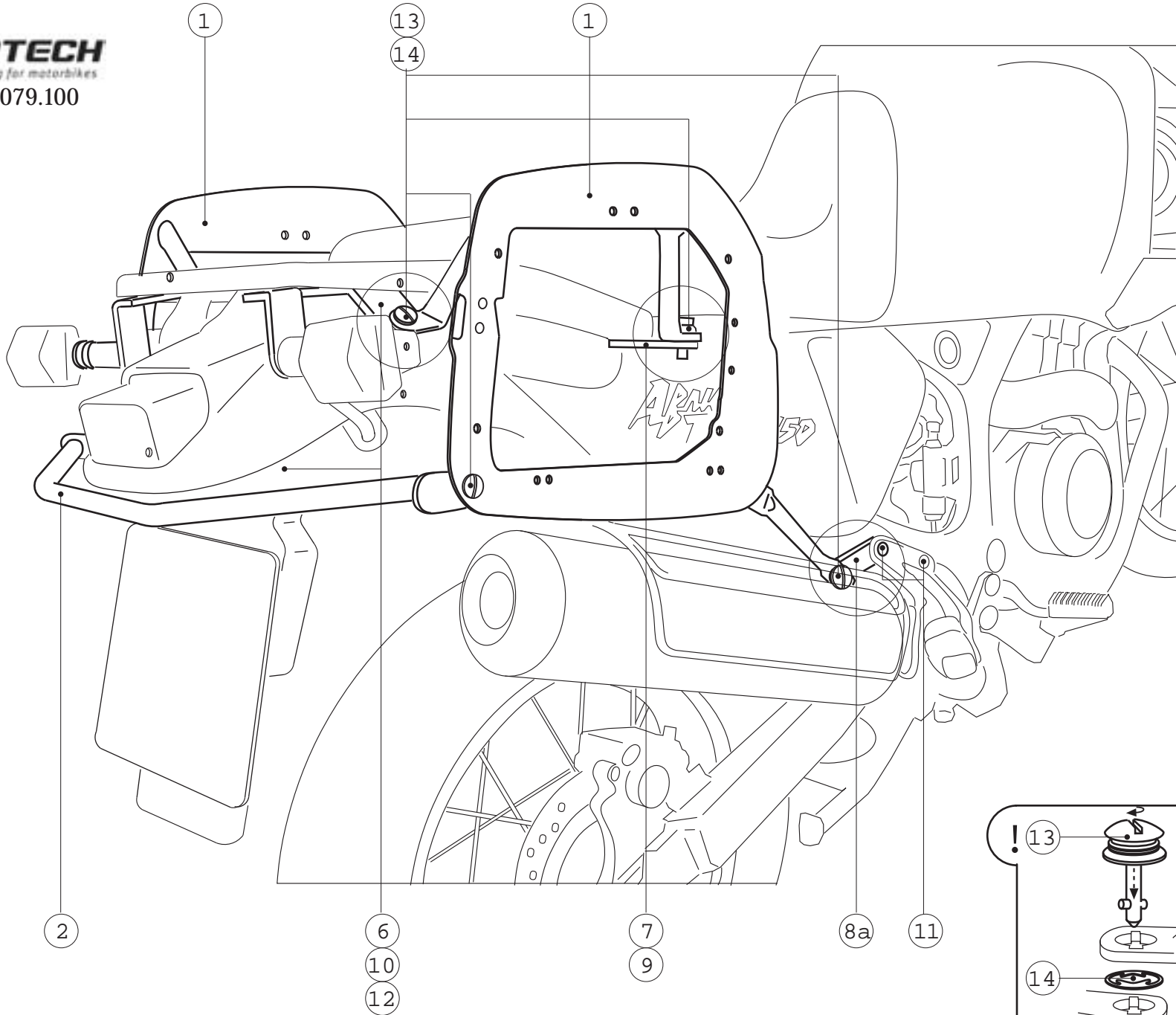

Zur Demontage des QUICK-LOCK-Kofferträgers einfach mit einer Münze oder einem Schraubendreher die Schnellverbinder lösen und Seitenträger entfernen!