

Quick-Lock Seitenkofferträger YAMAHA XT 660

Montagehinweise

Fahren Sie nicht ohne Koffer mit montierten Seitenplatten. Wenn sie ohne Gepäck fahren, Seitenplatten demontieren.

Alle vom Motorrad gelösten Schrauben sind gemäß Herstellerangaben wieder zu montieren, oder mit von SW-MOTECH gelieferten Schrauben zu ersetzen. Falls nicht anderweitig definiert, diese Schrauben nach Tabelle anziehen.

M 6	9,6 Nm
M 8	23 Nm
M 10	46 Nm

Gegebenenfalls Schrauben mit flüssiger Schraubensicherung einkleben.

Prüfen Sie nach 50 km alle Verbindungen auf festen Sitz.

Maximale Zuladung der Koffer :
Gemäß Herstellerangaben

SW-MOTECH GmbH & Co. KG
Bahnhofstrasse 44d
35282 Rauschenberg
-Germany-

Tel.: ++ 49 (0) 6425 816 800
Fax: ++ 49 (0) 6425 816 810

www.sw-motech.com

Mounting Instructions

German safety regulations require that no metal edge with a radius of less than 2.5mm be exposed while driving a motorcycle. Because Quick-Lock sidcase racks have edges with a radius of less than 2.5mm, Quick-Lock sidcase racks should not be used when luggage is not attached to them.

SW-MOTECH products should be installed by a qualified, experienced motorcycle technician. If you are unsure of your ability to properly install a product, please have the product installed by your local motorcycle dealer. SW Motech takes no responsibility for damages caused by improper installation.

All screws, bolts and nuts, including all replacement hardware provided by SW-MOTECH, should be tightened to the torque specified in the OEM maintenance manual for your motorcycle. If no torque specifications are provided in the OEM maintenance manual, the following torques may be used:

M 6	9,6 Nm
M 8	23 Nm
M 10	46 Nm

All screws, bolts and nuts should be checked after driving the first 50 km to ensure that all are tightened to the proper torque.

Medium strength liquid thread-locker (i.e., "Loctite") should be used to secure all screws, bolts and nuts.

1 Befestigungsblech
Fixing Lug

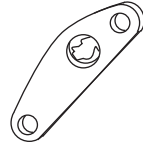

KFT.06.282.001

Anzahl/ Pcs. 2 (L/R)

2 Lensenschraube
Lenshead Srew
schwarz/black

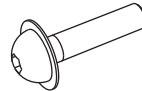

M8 x 40 DIN 7380

Anzahl/ Pcs. 4

3 Distanzbuchse
Spacer



Da:18 Di:8,4 h:20

Anzahl/ Pcs. 4

11 Schnellverschluss
Quick Fastener



CAM.2312S21-12AHNV

Anzahl/ Pcs. 6

4 Befestigungsblech
Fixing Lug

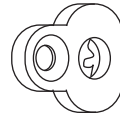

KFT.00.077.004

Anzahl/ Pcs. 2

5 Senkschrauben mit
Innensechskant
Countersunk Screw

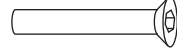

M8 x 70 DIN 7991

Anzahl/ Pcs. 2

6 Distanzbuchse
Spacer



Da:14 Di:8,4 h:13

Anzahl/ Pcs. 2

12 Sicherungsring
Retaining ring



CAM.2312S10/1BP

Anzahl/ Pcs. 6

7 Querverbinder
Cross Girder



KFT.00.063.003

Anzahl/ Pcs. 1

8 Sechskantschraube
Hexagon Screw

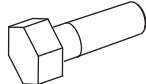

M6 x 20 DIN 934

Anzahl/ Pcs. 2

9 Unterlegscheibe
Washer



A 6.4 DIN 934

Anzahl/ Pcs. 2

10 Mutter mit Bund
Locking Nut



M 6 DIN 6927/b

Anzahl/ Pcs. 2

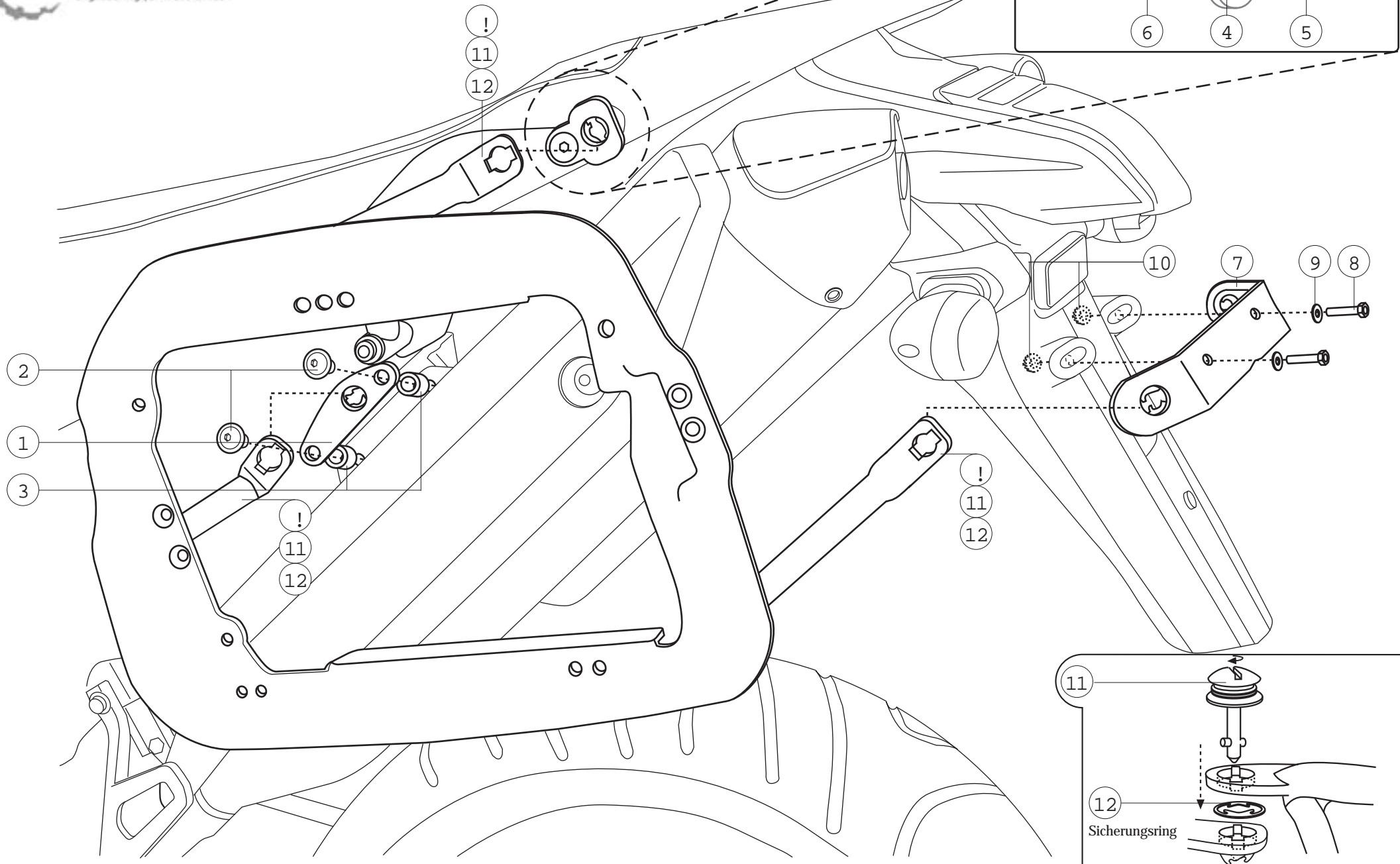

Zur Demontage des QUICK-LOCK-Koffertträgers einfach mit einer Münze oder einem Schraubendreher die Schnellverbinder lösen und Seitenträger entfernen.