



ALK.00.165.110L/B
ALK.00.165.110R/B
ALK.00.165.110L/S
ALK.00.165.110R/S
ALK.00.165.100L/B

ALK.00.165.100R/B
ALK.00.165.100L/S
ALK.00.165.100R/S
ALK.00.165.150/B
ALK.00.165.150/S

PRODUKTHINWEISE TraX ALU-BOX

SICHERHEIT

Bitte beachten Sie unbedingt die folgenden Produkthinweise der TraX ALU-BOX:

- Die TraX ALU-BOX wurde ausschließlich für die Montage an SW-MOTECH-Kofferträgern und Fahrzeugen im Originalzustand entwickelt. Die Kompatibilität mit Zubehörteilen anderer Hersteller kann nicht gewährleistet werden.
- Manipulation oder Veränderungen am Kofferaufbau führen zum Ausschluß jeglicher Gewährleistungen.
- Das Fahr-/Bremsverhalten des Motorrad verändert sich bei montierter TraX ALU-BOX merklich.
- Benutzen Sie die TraX ALU-BOX Seitenkoffer nur paarweise. Achten Sie dabei auf die gleichmäßige Verteilung der Ladung.
- Max. Zuladung: Siehe Anbauanleitung des benutzten SW-MOTECH Kofferträgers bzw. SW-MOTECH ALU-RACK. Höchstgeschwindigkeit mit montierten Koffern: 130 km/h.
- Die TraX ALU-BOX Befestigungsbügel müssen während der Fahrt verschlossen sein (Schlosssatz separat erhältlich).

PFLEGE

- Zum Reinigen der TraX ALU-BOX eignet sich am besten warme Seifenlauge und ein weiches, sauberes Tuch. Spülen Sie mit klarem Wasser nach. Nach Trocknung sollten die Scharniere nachgeölt werden. Benutzen Sie keinesfalls scharfe Reinigungsmittel und raue Putzwerkzeuge, da diese die Oberfläche beschädigen können.
- Nach Salzfahrten die TraX ALU-BOX gründlich reinigen, um Salzsäuren zu vermeiden.
- Die Innenwände der silbernen TraX ALU-BOX sind unversiegelt, daher kann sich gebrauchsgemäß Abrieb bilden. Benutzen Sie von daher die TraX ALU-BOX-Innentaschen (Zubehör siehe unten), um leicht zu verschmutzende Gegenstände wie Kleidung zu schützen.
- Achten Sie auf den einwandfreien Zustand und korrekten Sitz der Gummilippe, da sonst die Dichtigkeit der TraX ALU-BOX nicht gewährleistet werden kann.
- Optionales Zubehör für Ihre TraX ALU-BOX finden Sie in unserem Katalog oder unter:
www.sw-motech.com
www.bags-connection.com

PRODUCTINFO TraX ALU-BOX

SECURITY

Please pay attention to the following product information of the TraX ALU-BOX:

- The TraX ALU-BOX is designed only for mounting on SW-MOTECH luggage carriers and vehicles in their original condition. We do not guarantee compatibility with accessories from other manufacturers.
- Modifications made to the cases will void warranty.
- Riding with TraX ALU-BOXES may affect motorcycle handling and braking performance.
- TraX ALU-BOX sidecases must be used in pairs. Make sure weight is evenly distributed between the left and right side cases.
- Maximum load: Please refer to SW-MOTECH side carrier an ALU-RACK instructions for load information. Maximum speed with mounted cases: 130 km / h (80 mph).
- All latches must be locked while riding (lock cylinder sets sold separately).

CARE

- Clean the TraX ALU-BOX with warm soapy water and a soft, clean cloth. After washing rinse with clean water. After drying, the hinges should be lubricated with oil. To avoid damage to cases, do not use abrasive cleaners or harsh cleaning utensils.
- Clean the TraX ALU-BOX after driving through salty areas, to avoid damage from salt.
- The inner surface of the silver TraX ALU-BOX is not sealed. Abrasion with aluminum can cause a grey film to accumulate on case contents. To avoid this problem, we recommend TraX ALU-BOX inner bags (sold separately).
- Make sure the rubber sealing profile is always properly aligned and in good condition to guarantee a water-tight case.
- Optional accessories for your TraX ALU-BOX can be found in our catalog or at:
www.sw-motech.com
www.bags-connection.com

TraX 37 ALU-BOX



schwarz / black ALK.00.165.110/B

TraX 45 ALU-BOX



schwarz / black ALK.00.165.100/B

TraX 38 ALU-BOX Topcase



schwarz / black ALK.00.165.150/B

TraX 37 ALU-BOX



Aluminium / aluminum ALK.00.165.110/S

TraX 45 ALU-BOX



Aluminium / aluminum ALK.00.165.100/S

TraX 38 ALU-BOX Topcase



Aluminium / aluminum ALK.00.165.150/S

SW-MOTECH GmbH & Co. KG
BAGS-CONNECTION GmbH & Co. KG

Bahnhofstraße 44d
35282 Rauschenberg
Germany

Tel. +49 (0) 64 25/816 8-00
Fax +49 (0) 64 25/816 8-10
info@sw-motech.com
www.sw-motech.com
info@bags-connection.com
www.bags-connection.com

SW-MOTECH
BAGS-CONNECTION
engineering for motorbikes

Befestigung von TraX ALU-BOX an SW-MOTECH Seitenträger* Mounting of TraX ALU-BOX on SW-MOTECH side carrier*

QUICK-LOCK EVO-Träger und QUICK-LOCK Seitenträger (QUICK-LOCK EVO-Träger beispielhaft dargestellt).
QUICK-LOCK EVO-Carrier and QUICK-LOCK Side Carrier (QUICK-LOCK EVO-Carrier shown as example).

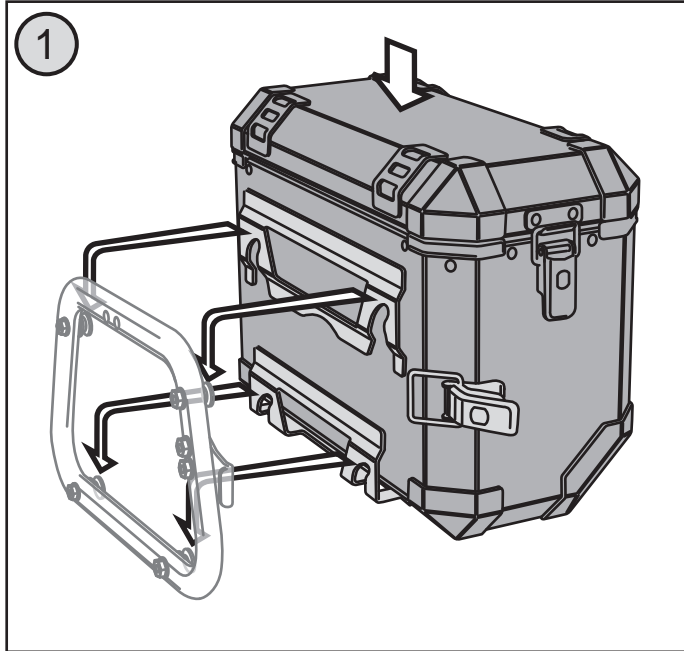

TraX-Adapterkit (separat erhältlich) am SW-MOTECH Seitenträger verschrauben.
Anschließend TraX ALU-BOX mit allen vier Befestigungsglaschen einhängen und leicht nach unten drücken, bis die TraX ALU-BOX feste sitzt.

Attach the TraX adapter kit (sold separately) on your SW-MOTECH side carrier.
Hang the TraX ALU-BOX with all four fixing lugs as shown. Push the TraX ALU-BOX downward until it is fixed in position.

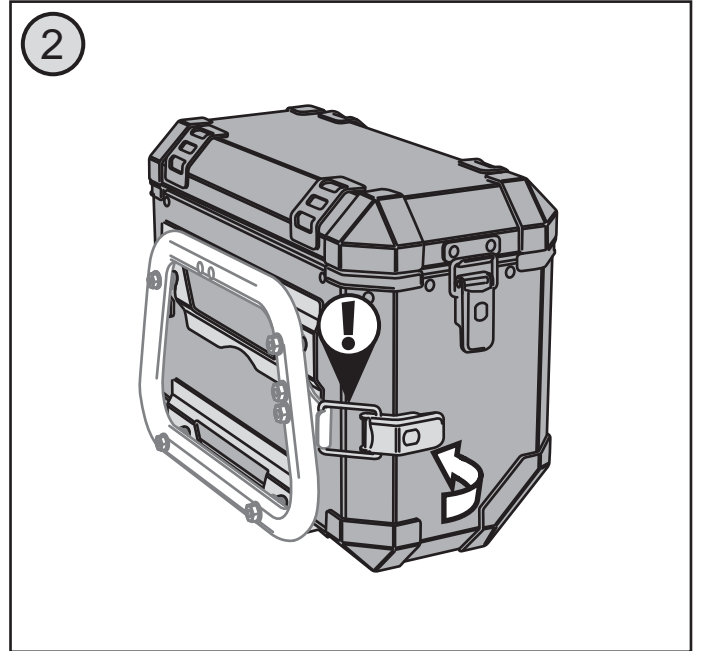

Spannverschluss der TraX ALU-BOX wie gezeigt am Vorspannwinkel des Adapterkit einhängen und umklappen.

ACHTUNG: Achten Sie dabei unbedingt darauf, dass der Spannverschluss ausreichend Spannung hat. Wenn nicht, bitte Vorspannwinkel am Kofferträger nachjustieren. Vor Fahrtbeginn TraX ALU-BOX mit Schlosssatz sichern (Schlosssatz separat erhältlich).

Clamp the TraX ALU-BOX latch to the latch hook of the adapter kit as shown.
ATTENTION: Its is very important to have proper clamping force with the latches. if the latch is too loose, adjust the position of the hook to attain the proper tension. Always lock the latches before riding with lock cylinder sets (sold separately).

Befestigung von TraX ALU-BOX auf SW-MOTECH ALU-RACK Mounting of TraX ALU-BOX on SW-MOTECH ALU-RACK

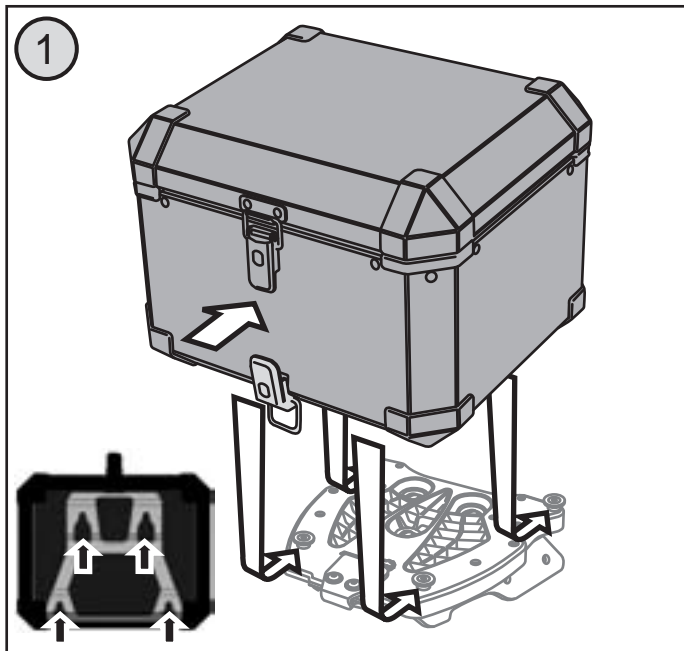

Fertig montierte TraX-Adapterplatte (separat erhältlich) auf dem ALU-RACK befestigen.
Anschließend TraX ALU-BOX mit allen vier am Boden befindlichen Befestigungsglaschen einhängen und leicht nach vorne drücken, bis die TraX ALU-BOX feste sitzt.

Attach the mounted TraX adapter plate (sold separately) on your SW-MOTECH ALU-RACK. Fix the TraX ALU-BOX with all four fixing lugs on the bottom side as shown. Slide the TraX ALU-BOX forward until it's fixed in position.

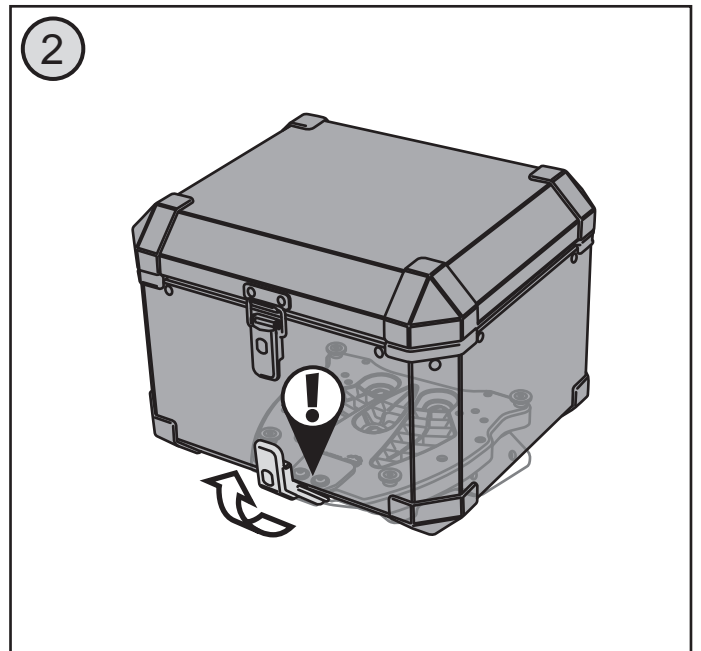

Spannverschluss der TraX ALU-BOX wie gezeigt am Vorspannwinkel der Adapterplatte einhängen und umklappen.

ACHTUNG: Achten Sie dabei unbedingt darauf, dass der Spannverschluss ausreichend Spannung hat. Wenn nicht, bitte Vorspannwinkel nachjustieren. Vor Fahrtbeginn TraX ALU-BOX mit Schlosssatz sichern (Schlosssatz separat erhältlich).

Clamp the TraX ALU-BOX latch to the latch hook of the adapter kit as shown.
ATTENTION: Its is very important to have proper clamping force with the latches. if the latch is too loose, adjust the position of the hook to attain the proper tension. Always lock the latches before riding with lock cylinder sets (sold separately).